



Перше засідання робочої
групи з розроблення
Стратегії розвитку
Варковицької сільської
територіальної громади на
період до 2027 року

20 квітня 2023 року

ОСНОВНІ ПИТАННЯ

01

Важливість та актуальність стратегічного планування

02

Основні етапи роботи над розробкою стратегії розвитку

03

Проведення соціально-економічного аналізу громади

04

Опитування громадян та бізнесу

05

Подальші кроки – загальний огляд графіку роботи зі стратегічного планування

Важливість та актуальність стратегічного планування

Важливо пам'ятати

СТРАТЕГІЧНЕ
планування

ЩО

ПРОСТОРОВЕ
планування

ДЕ

ФІНАНСОВЕ
планування

**КОЛИ /
СКІЛЬКИ**

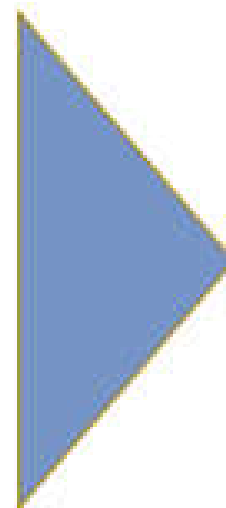

Стратегія
є координуючим
документом, який
дозволяє
використовувати наявні
фінансові та
територіальні ресурси
цілеспрямовано, тобто
більш ефективно

ЧОМУ ПОТРІБНО ЗАЙМАТИСЯ СТРАТЕГІЧНИМ ПЛАНУВАННЯМ?

01

Суспільно узгоджена програма розвитку

02

Дає можливість мешканцям та зацікавленим сторонам долучитись до життя громади

03

Окреслює чіткий шлях розвитку громади

04

Забезпечує прозору конкуренцію за обмежені місцеві ресурси

05

Дозволяє акумулювати ресурси на проривні напрямки розвитку, а не розпорошення на дрібні речі

06

Підвищує конкурентоспроможність громади в залученні зовнішніх ресурсів

НОРМАТИВНО-ПРАВОВА ОСНОВА СТРАТЕГУВАННЯ

Закон України «Про місцеве самоврядування в Україні» [№ 280/97-ВР](#)

Закон України «Про внесення змін до деяких законодавчих актів України щодо засад державної регіональної політики та політики відновлення регіонів і територій» [№ 2389-IX](#)

Закон України «Про засади державної регіональної політики» [№ 156-VIII](#)

Закон України «Про стратегічну екологічну оцінку» [№ 2354-VIII](#)

Указ Президента України «Про Цілі сталого розвитку України на період до 2030 року» [№722/2019](#)

Методичні рекомендації щодо порядку розроблення, затвердження, реалізації, проведення моніторингу та оцінювання реалізації стратегій розвитку територіальних громад, затверджені Наказом Мінрегіону від 21.12.2022 р. [№ 265](#)

Державна стратегія регіонального розвитку на 2021-2027 роки (ПКМУ від 5 серпня 2020 р. [№ 695](#))



Світоглядна рамка стратегічного планування на місцевому рівні

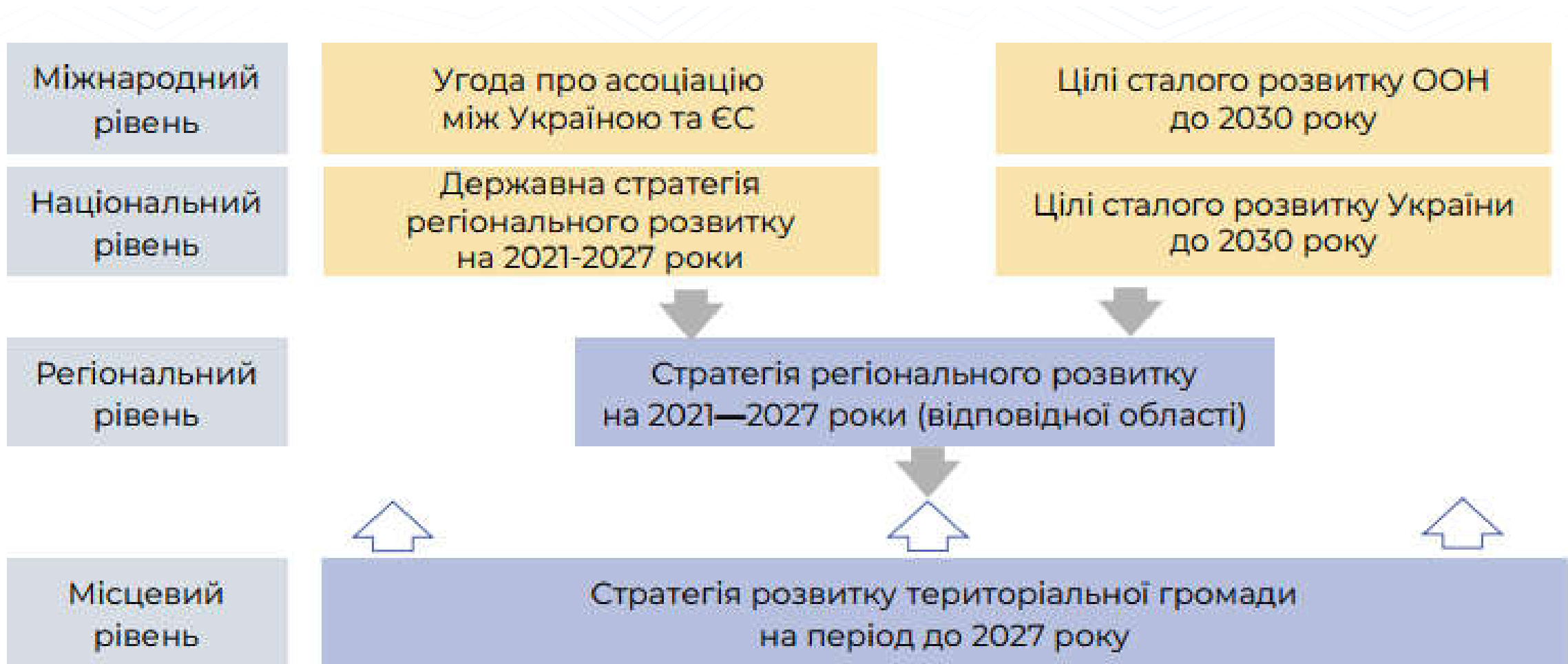

Горизонтальна інтеграція

Локальні «точки» зростання

Підтримка пріоритетних галузей



Місцева ідентичність

Ремесла, локальна кухня, свята, обряди, пісні, легенди, об'єкти історико-культурної спадщини



Маркетинг території

Локальний бренд, підтримка місцевого виробника, використання культурної спадщини



Наскрізні теми при написанні Стратегії розвитку громади

Інклюзивність



Місцева ідентичність



Гендерна рівність



Цифрова грамотність



МІСЦЕВІ ОРГАНІЗАЦІЙНО-РОЗПОРЯДЧІ ДОКУМЕНТИ



Рішення сесії Варковицької сільської ради №1003 від 19.04.2023 року «Про початок розроблення проекту Стратегії розвитку Варковицької територіальної громади на період до 2027 року»

Розпорядження сільського голови
голови №42 від 20.04.2023 року «Про створення робочої групи та затвердження плану роботи»

Розпорядження сільського голови
голови №43 від 20.04.2023 року «Про призначення відповідальних за збір статистичних даних»

Основні етапи роботи над розробкою стратегії розвитку

ЗМІСТ

I. Основні положення	4
II. Розроблення проекту Стратегії	8
III. Розроблення проекту Плану заходів	17
IV. Фінансове забезпечення реалізації Стратегії та Плану заходів	20
V. Моніторинг реалізації Стратегії та Плану заходів	22
VI. Додатки	24
Додаток 1. Приблизна структура Стратегії розвитку територіальної громади	25
Додаток 2. Форма щодо визначення потреб бенефіціарів	26
Додаток 3. SWOT-аналіз сильних, слабких сторін територіальної громади, можливостей і загроз	27
Додаток 4. Форма для визначення порівняльних переваг, викликів та ризиків	28
Додаток 5. Дерево цілей	29
Додаток 6. Аналіз відповідності положень Стратегії розвитку територіальної громади Державній стратегії регіонального розвитку України	30
Додаток 7. Система показників для моніторингу реалізації Стратегії розвитку	32
Додаток 8. Перелік проектів місцевого (регіонального) розвитку Плану заходів з реалізації Стратегії розвитку територіальної громади	33
Додаток 9. Перелік місцевих програм розвитку, що спрямовані на реалізацію Стратегії розвитку територіальної громади	34
Додаток 10. Фінансове забезпечення реалізації Плану заходів з реалізації Стратегії розвитку територіальної громади	35
Додаток 11. Перелік організаційних заходів Плану заходів з реалізації Стратегії розвитку територіальної громади	36
Додаток 12. Звіт про результати проведення моніторингу реалізації Стратегії розвитку територіальної громади	37
Додаток 13. Звіт про результати проведення моніторингу Плану заходів з реалізації Стратегії розвитку територіальної громади	38

ПРИМІРНА СТРУКТУРА СТРАТЕГІЇ РОЗВИТКУ ТЕРИТОРІАЛЬНОЇ ГРОМАДИ



Стратегія: основні процеси

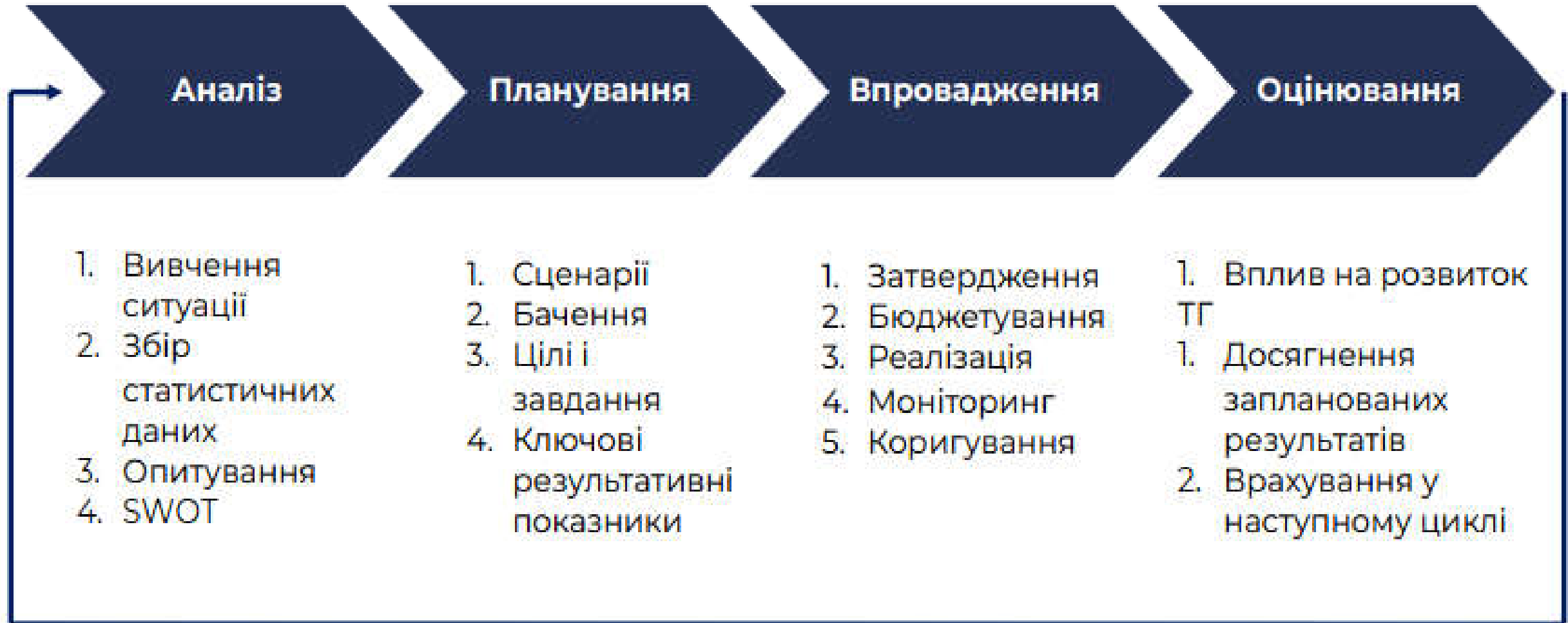

№	Етапи розробки Стратегії	Місяць
1	0. Підготовчий етап – розпорядження сільського, селищного, міського голови про утворення Робочої групи (30-40 осіб) з розробки стратегії розвитку	Квітень
	Перше засідання Робочої групи: <ul style="list-style-type: none"> • ознайомлення з методологією стратегічного планування • затвердження плану заходів з розробки стратегії розвитку • організація процесу збору даних та проведення соціально-економічного аналізу 	Квітень
	Проведення стратегічного аналізу (у проміжках між засіданнями РГ) <ul style="list-style-type: none"> • Аналіз і перегляд стратегій держави/області; аналіз впровадження попередніх стратегій громади • Дослідження основних тенденцій соціально-економічного розвитку сукупності суб'єктів ТГ за попередній період • Дослідження оточення (зовнішнього середовища) та оцінка можливостей розвитку громади • Проведення опитування мешканців та/або представників бізнесу • Систематизація даних та підготовка аналізу основних тенденцій розвитку громади 	Квітень-Травень
2	Друге засідання Робочої групи: <ul style="list-style-type: none"> • Презентація та обговорення результатів стратегічного аналізу громади • Формулювання та обговорення прогнозів та сценаріїв розвитку громади • Формулювання стратегічного бачення • Проведення SWOT-аналізу – ідентифікація факторів SWOT 	Травень
	Розробка елементів Стратегії (у проміжках між засіданнями РГ) <ul style="list-style-type: none"> • Розробка SWOT-матриці – аналіз взаємозв'язків факторів SWOT через матрицю SWOT/TOWS та основні аналітичні висновки щодо порівняльних переваг, викликів та ризиків 	Червень

3	Третє засідання Робочої групи: <ul style="list-style-type: none"> • Презентація SWOT-матриці, порівняльних переваг, викликів та ризиків • Підготовка проекту структури стратегічних, операційних цілей та завдань Стратегії 	Липень
	<i>Підготовка плану заходів з реалізації Стратегії (у проміжках між засіданнями РГ)</i> <ul style="list-style-type: none"> • <i>Підготовка технічних завдань на проекти розвитку, які відповідають завданням Стратегії</i> • <i>Громадське обговорення Стратегії</i> 	Серпень
4	Четверте засідання Робочої групи: <ul style="list-style-type: none"> • Відбір/коригування технічних завдань на проекти розвитку для плану реалізації Стратегії • Підготовка системи моніторингу Стратегії 	Вересень
5	Громадське обговорення та консультації щодо плану заходів з реалізації Стратегії розвитку	Жовтень
6	Розгляд на черговій сесії місцевої ради і ухвалення Стратегії та плану заходів з її реалізації	Грудень

Проведення соціально- економічного аналізу громади

ЧОМУ ВАЖЛИВИЙ СОЦІАЛЬНО- ЕКОНОМІЧНИЙ АНАЛІЗ (СЕА)?



аналіз зовнішнього оточення громади та виявлення потенційних можливостей зростання



виявлення стратегічних проблем всередині громади



важливий документ для SWOT- аналізу



довідкові дані для оцінки проєктів, передбачений планами дій

РОЗДІЛ 1 АНАЛІТИЧНА ЧАСТИНА

1. Історичний розвиток;
2. Географічне розташування;
3. Природно-ресурсний потенціал;
4. Характеристика населення та трудових ресурсів.
5. Наявна інфраструктура;
6. Містобудівна документація, а також концепція інтегрованого розвитку території громади, програма комплексного відновлення території громади (у разі наявності);
7. Інформація щодо відповідності регіональній стратегії розвитку (плану відновлення та розвитку регіонів та програмі комплексного відновлення області (у разі наявності);
8. Економічний розвиток;
9. Фінансовий стан та бюджет територіальної громади;
10. Органи управління громадою;
11. Органи самоорганізації населення та громадських об'єднань.

РОЗСТАВЛЯЄМО АКЦЕНТИ ПРИ ПІДГОТОВЦІ СЕА



збір даних та створення бази даних



порівняльний аналіз даних за 5 попередніх років



порівняльний аналіз із середньообласними показниками та сусідніми громадами



графічна візуалізація даних



висновки/підсумки по кожній сфері/розділу



визначення відповідальних та дедлайну

ОБРОБКА, ВІЗУАЛІЗАЦІЯ ТА ПРЕДСТАВЛЕННЯ ДАНИХ



Кваліфікація/ Освіта

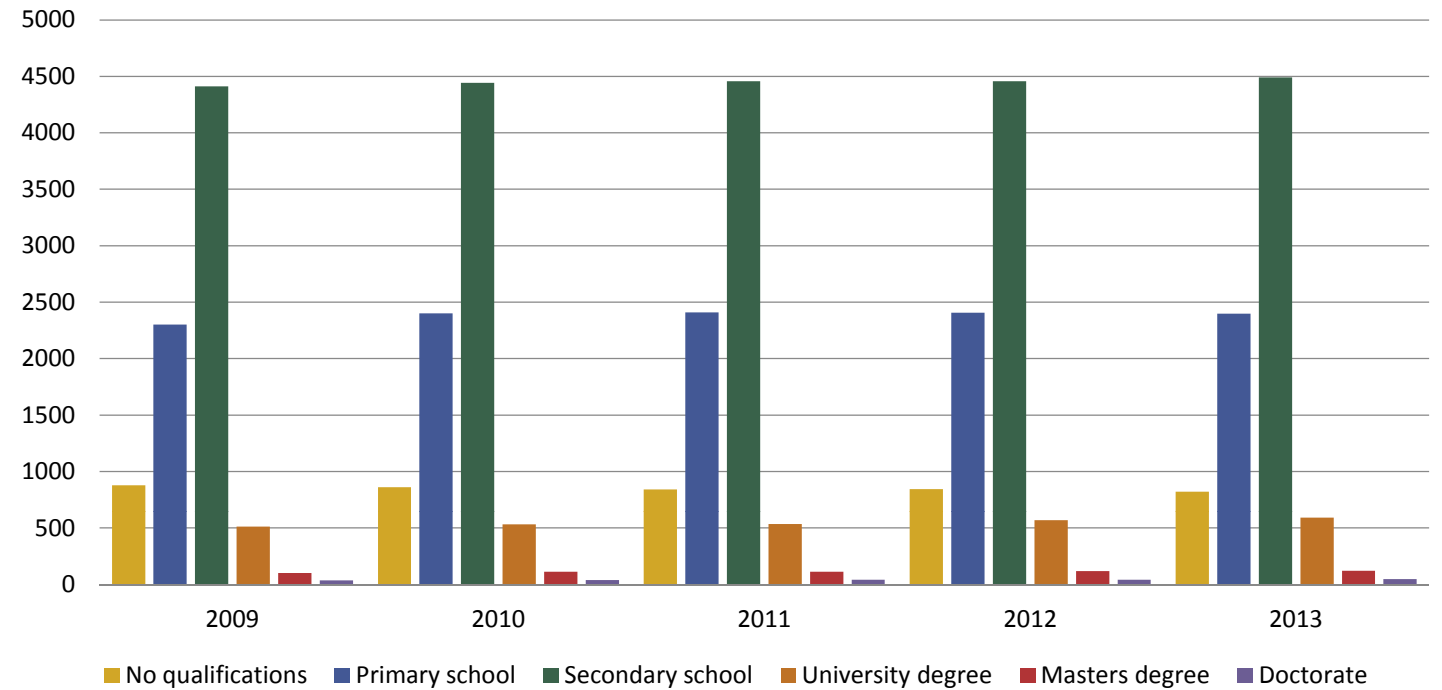

ВІДКРИТІ ДАНІ

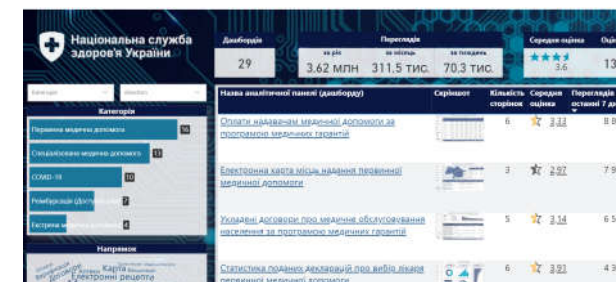
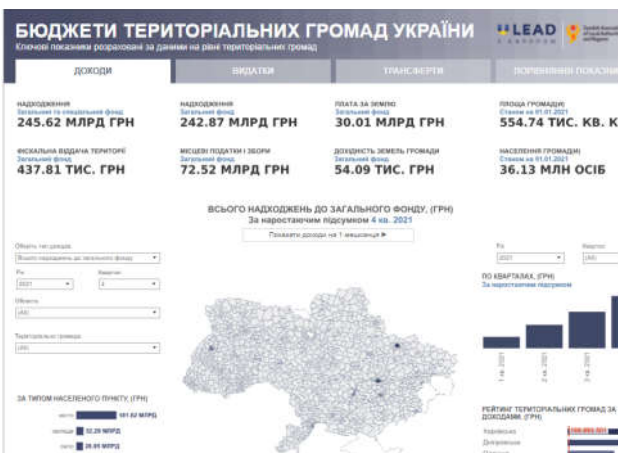

ОСНОВНІ ФІНАНСОВІ ПОКАЗНИКИ ГРОМАД (ООНВЛЕНІЙ)

[HTTPS://DECENTRALIZATION.GOV.UA/NEWS/14281?PAGE=2](https://decentralization.gov.ua/news/14281?page=2)

ВИДАТКИ НА ОСВІТУ

<https://mof.gov.ua/uk/the-reform-of-education>

АНАЛІТИЧНІ ПАНЕЛІ (ДАШБОРДИ)

<https://nszu.gov.ua/e-data/dashboard>

ШАБЛОН СЕА

Соціально-економічний аналіз

територіальної громади



2023 р

ЗМІСТ

1. Історичний розвиток.....	2
2. Географічне розташування.....	2
3.1. Земельні ресурси.....	2
3.2. Клімат.....	2
3.3. Природні ресурси.....	2
3.4. Стан довкілля.....	2
4. Характеристика населення та трудових ресурсів.....	2
5. Наявна інфраструктура.....	2
5.1. Транспортна інфраструктура.....	2
5.2. Житлово-комунальне господарство.....	2
5.3. Поштова інфраструктура та зв'язок.....	2
5.4. Соціальна інфраструктура.....	2
5.4.1. Мережа закладів освіти.....	2
5.4.2. Мережа закладів охорони здоров'я.....	2
5.4.3. Мережа закладів культури.....	2
5.4.4. Соціальні послуги.....	2
5.4.5. Адміністративні послуги.....	2
5.5. Інфраструктура туризму, торгівлі та послуг.....	2
6. Містобудівна документація.....	2
7. Інформація щодо відповідності регіональній стратегії розвитку.....	2
8. Економічний розвиток.....	2
9. Фінансовий стан та бюджет територіальної громади.....	2
10. Органи управління громадою.....	2
11. Органи самоорганізації населення та громадських об'єднань.....	2
12. Результати опитування заінтересованих сторін.....	2
13. Вплив війни.....	2

Опитування громадян та бізнесу

Опитування дозволяє:

- виявити тенденції та переваги в громадській думці населення щодо розвитку громади
- дослідити ключові сильні та слабкі сторони громади,
- запрограмувати на аналітичному етапі важливі стратегічні рішення
- створити позитивний ефект від самого факту звернення влади до мешканців та бізнесу

Опитування бізнесу

ЩО ВРАХУВАТИ

Представництво
максимальної кількості
підприємців та
представників бізнесу
Географічне охоплення всіх
населених пунктів
територіальної громади

ДЛЯ ЧОГО

Можливість неформально
оцінити діяльність органів
державної та місцевої влади
Започаткування /розвиток
діалогу влада – бізнес

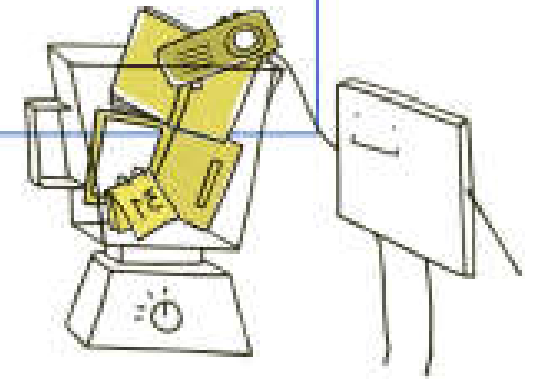

АНКЕТА ДЛЯ МЕШКАНЦІВ

ОПИТУВАЛЬНИЙ ЛИСТ ДЛЯ МЕШКАНЦІВ ВАРКОВИЦЬКОЇ ГРОМАДИ

Шановний мешканцю Варковицької громади! В рамках розробки Стратегії розвитку Варковицької громади робоча група проводить це опитування для визначення основних проблем, які, на Вашу думку, існують в громаді та перспектив розвитку на майбутнє. Ваша думка для нас є важливою та обов'язково буде врахована при визначенні пріоритетних завдань та шляхів розвитку нашої громади!

Заздалегідь дякуємо за посвячений Вами для всієї громади час!

1. Яким із нижче запропонованих тверджень Ви б охарактеризували Ваше місто:

1	Тут приємно мені жити
2	Я хочу, щоб тут жили мої діти
3	Я просто змушений тут жити
4	Тут є де і як себе реалізувати
5	Місто, в якому немає перспектив
6	Я вийду звідси при найменшій можливості
7	Я рекомендую свою громаду для проживання своїм знайомим

2. Чи маєте ви тут власну нерухомість?

Так	Планую придбати	Ні	Планую продати
1	2	3	4

3. Як би Ви оцінили рівень нинішнього стану окремих показників стану громади, які представлені в цій таблиці:

Показник	Оцінка			
	1-Незадовільно	3 - Задовільно	4-Добре	5-Відмінно
Якість комунальних послуг				
Стан доріг				
Стан тротуарів				
Рівень задоволення культурних потреб				
Медичне забезпечення				
Рівень надання освітніх послуг				
Робота дошкільних установ				
Екологічний стан				
Інфраструктура відпочинку та дозвілля				
Безпека мешканців				

Умови для започаткування та ведення власного бізнесу				
Можливості працевлаштування				

4. Що, на Вашу думку, заважає розвитку громади (вибрати 3 основних)?

1	Недостатня громадська ініціативність та активність мешканців
2	Безробіття
3	Відсутність можливості для самореалізації, забезпечення змістовного дозвілля
4	Несприятливі умови для розвитку підприємництва
5	Засміченість дозвілля
6	Забрудненість питної води
7	Недостатня інформованість про громаду за її межами
8	Поширення злочинності, алкоголізму, наркоманії
9	Зношеність інженерних мереж (водопостачання, каналізація)
10	Недостатня підприємливість мешканців громади
11	Відсутність зовнішніх інвестицій
12	Відсутність внутрішніх інвестицій
13	Низька якість (відсутність) дорожнього покриття між населеними пунктами громади
14	Значна частина населення старшого працездатного віку
15	Низька якість дошкільної освіти
16	Низька якість середньої освіти
17	Інше – не більше однієї позиції

5. В якій послідовності (перше, друге, третє і т.д.) Ви б розмістили нижче представлені завдання, які необхідно здійснити для розвитку громади.

	1 Зменшення рівня безробіття
	2 Поокращення во допостачання
	3 Поокращення каналізування
	4 Ремонт вулиць
	5 Ремонт доріг між населеними пунктами громади
	6 Розвиток малого і середнього бізнесу
	7 Благоустрій населених пунктів громади
	8 Поокращення освітлення населених пунктів громади
	9 Розвиток сфери дозвілля, відпочинку і спорту
	10 Розвиток туризму
	11 Використання місцевих природних ресурсів
	12 Сприяння розвитку промислових підприємств
	13 Підтримка кооперативного руху
	14 Підтримка фермерства
	15 Підтримка агрохолдингу

АНКЕТА ДЛЯ БІЗНЕСУ

АНКЕТА ДЛЯ БІЗНЕСУ

Шановний підприємцю! В рамках розробки Стратегії розвитку Варковицької територіальної громади до 2027 рр. Робоча група проводить це опитування з метою оцінки підприємницького клімату в громаді, для визначення основних проблем, які, на Вашу думку, існують в громаді та перспектив її розвитку на майбутнє. Ваша думка для нас є важливою та обов'язково буде врахована при визначенні пріоритетних завдань та шляхів розвитку нашої громади!

1. Коли було створене Ваше підприємство?

Після 2020 року	2010-2020	2005-2010	До 2005 року	До 1990 року
1	2	3	4	5

2. Основний власник Вашого підприємства?

Держава	1	Українські Юридичні особи	4
Громада	2	Іноземні суб'єкти	5
Фізичні особи (в т.ч. ФОП)	3	Спільне підприємство	6

3. Який характер має Ваш бізнес? Оберіть основні сфери діяльності (не більше 3-х)

Виробництво промислової продукції	1	Роздрібна торгівля	8
Виробництво – легка промисловість	2	Електро, водо, тепло постачання	9
Виробництво – харчова промисловість	3	Перевезення	10
Виробництво – переробка сільськогосподарської продукції	4	Постачання інтернет послуг та телефонії	11
Будівництво та ремонт будівель і споруд	5	Юридичні, консультаційні послуги	12
Оптова торгівля промисловою продукцією	6	Інші послуги, що не увійшли до визначених категорій	13
Оптова торгівля харчовими продуктами	7		

4. Зазначте відсоток загального обсягу збуту (товари і послуги) Вашого підприємства, який припадає на покупки у таких зонах (сума відсотків має дорівнювати 100%):

Географічна зона	Збут	Географічна зона	Збут
У межах району		Інші області України	
У межах області		За межі України	
		Разом	100%

5. Які зміни у збуті Ви очікуєте в 2023 р.?

Без змін	зростання	зменшення	Припинення діяльності
1	2	3	4

6. Чи є у Вашому регіоні (відмітьте усі відповідні твердження):

1	Основні постачальники сировини/комплектуючих для Вашого підприємства
2	Основні інвестори для Вашого підприємства
3	Інші підприємства чи їх групи, споріднені за профілем виробництва з Вашим підприємством
4	Основний ринок – покупки продукції Вашого підприємства
5	Робоча сила, необхідна Вашому підприємству

7. Скільки працівників з повним робочим днем, за Вашою оцінкою, працювали чи працюватимуть на Вашому підприємстві в зазначені нижче періоди?

	Чисельність працівників
Поточний рік (2023):	
2024 рік:	

8. Чи Ви відчуваєте нестачу спеціалістів певних специфічних професій, навичок персоналу, які є важливими для майбутнього розвитку Вашого підприємства?

Так Заразі, але очікуємо в найближчому майбутньому Ні

Якщо «так» або «очікуємо», зазначте, яких:

9. Ви плануєте інвестувати у збільшення виробництва продукції (послуг) у громаді?

1	Так у поточному році	3	Можливо у майбутньому
2	Так у 2024 році	4	Не плануємо нових інвестицій

10. Чи плануєте Ви розширення виробництва зі створенням додаткових потужностей в інших адміністративно-територіальних одиницях району (населених пунктах громади)?

Так у районі	1. Назва громади
Так у поселеннях громади	2. Назва поселення
Ні	3
Можливо у майбутньому	4

11. Ви плануєте (негайно або в майбутньому) перенести всю чи частину своєї діяльності до іншої громади? Так Ні

Якщо так, то що є основною причиною переносу діяльності? (назвіть не більше 3-х)

1	Зміна ринкової конкуренції	7	Відсутність очисних споруд і можливості їх облаштування
2	Не має можливості розширити виробничі приміщення	8	Громадський опір розвитку підприємства
3	Відсутність землі для розширення	9	Надмірний тиск на підприємство з боку контролюючих органів
4	Надмірний податок на землю та нерухоме майно	10	Погана транспортна доступність до основних ринків/споживачів
5	Надмірна вартість оренди комунального майна/землі	11	Відсутність необхідної кількості кваліфікованих працівників
6	Відсутність потужності електропостачання		

12. Що, на Вашу думку, заважає розвитку громади (вибрати 3 основних)?

№	категорія	№	категорія
1	Недостатня громадська ініціативність та активність мешканців	10	Недостатня підприємливість мешканців громади
2	Безробіття	11	Відсутність зовнішніх інвестицій
3	Відсутність можливості для самореалізації, забезпечення змістовного дозвілля	12	Відсутність внутрішніх інвестицій
4	Несприятливі умови для розвитку підприємництва	13	Низька якість (відсутність) дорожнього покриття між населеними пунктами в громаді
5	Засміченість довкілля	14	Значна частка населення старшого працездатного віку
6	Забрудненість питної води	15	Низька якість дошкільної освіти
7	Недостатня інформованість про громаду за її межами	16	Низька якість середньої освіти
8	Поширення злочинності, алкоголізму, наркоманії	17	Інше (вказіть) – не більше однієї позиції

**Подальші кроки – загальний
огляд графіку роботи зі
стратегічного планування**